

Моменты затяжки : Бензиновый двигатель типа 384F

V1BBG4P0

МОМЕНТЫ ЗАТЯЖКИ : БЕНЗИНОВЫЙ ДВИГАТЕЛЬ ТИПА 384F

ДВИГАТЕЛЬ С ВПРЫСКОМ БЕНЗИНА 384F

ВНИМАНИЕ : Соблюдать правильные моменты затяжки резьбовых соединений.

ВНИМАНИЕ : Соблюдать правильный порядок затяжки резьбовых соединений.



Рисунок : V1BB0IFD

Метка	Название	Моменты затяжки
(1)	Болт - Пластина основания уплотнителя	Затяжка моментом 1 дН.м
(2)	Болт - Крышки опор коренных шеек коленчатого вала	Затяжка моментом 5,9 дН.м
(3)	Болт - Крышки шатунов	Затяжка моментом 1,5 дН.м Угловая затяжка на 90 °
(4)	Болт - Шкив коленвала	Затяжка моментом 17 дН.м

1. Головка цилиндров

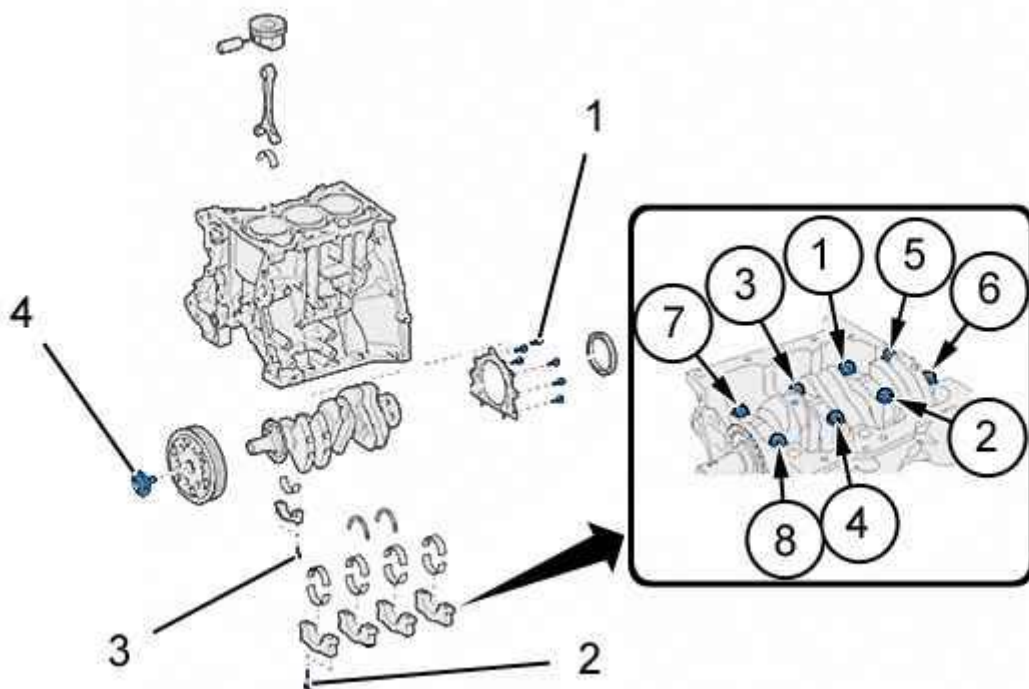

Рисунок : B1BB0IGD



Метка	Название	Моменты затяжки
(5)	Болт - Крышка головки цилиндров	Затяжка моментом 0,8 дН.м
(6)	Болт - Корпус опор распредвалов	Затяжка моментом 1,3 дН.м
(7)	Болт - Выпускной коллектор	Затяжка моментом 2,4 дН.м
(8)	Болт - Головка цилиндров	Затяжка моментом 3,2 дН.м
		Угловая затяжка на 180 °
(9)	Болт - Шкивы распредвалов	Затяжка моментом 4,7 дН.м
(10)	Болт -Крышки опор распределительного вала (в сборе)	Затяжка моментом 1,5 дН.м
	Болт - Крышки опор распределительного вала	Затяжка моментом 1,3 дН.м

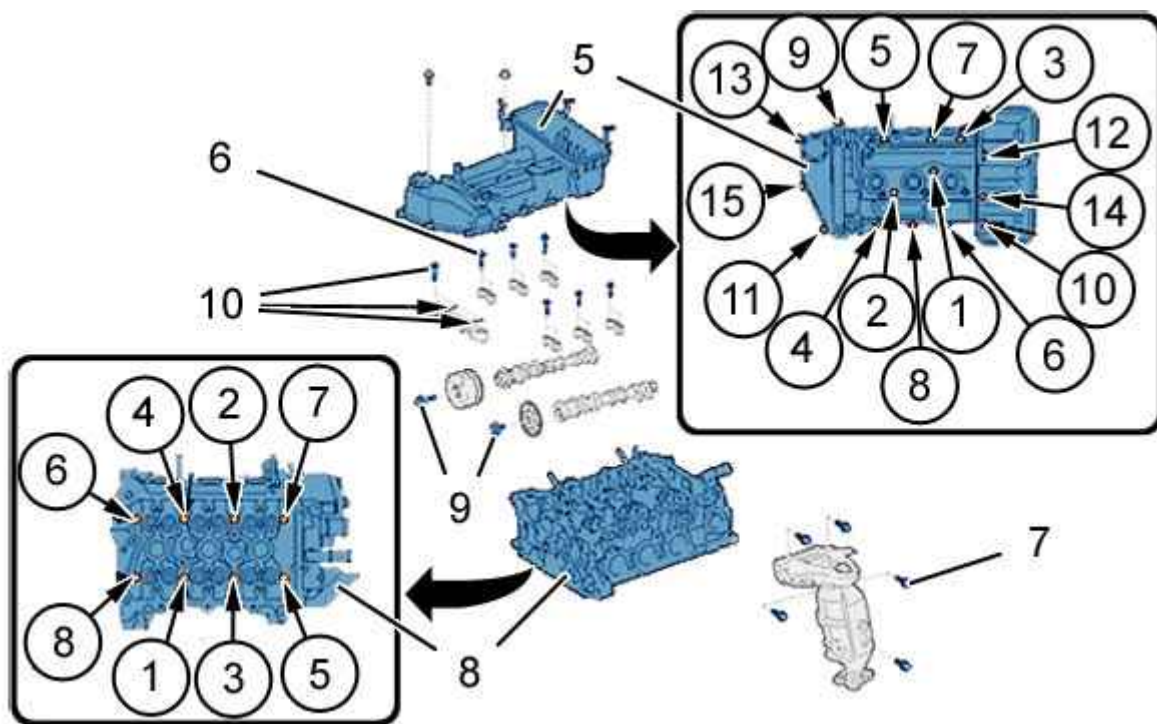

Рисунок : V1BB0ILD



ВНИМАНИЕ : Соблюдать положение крышек опор распредвала.

Порядок затяжки : Картер опор шеек распределительного вала.

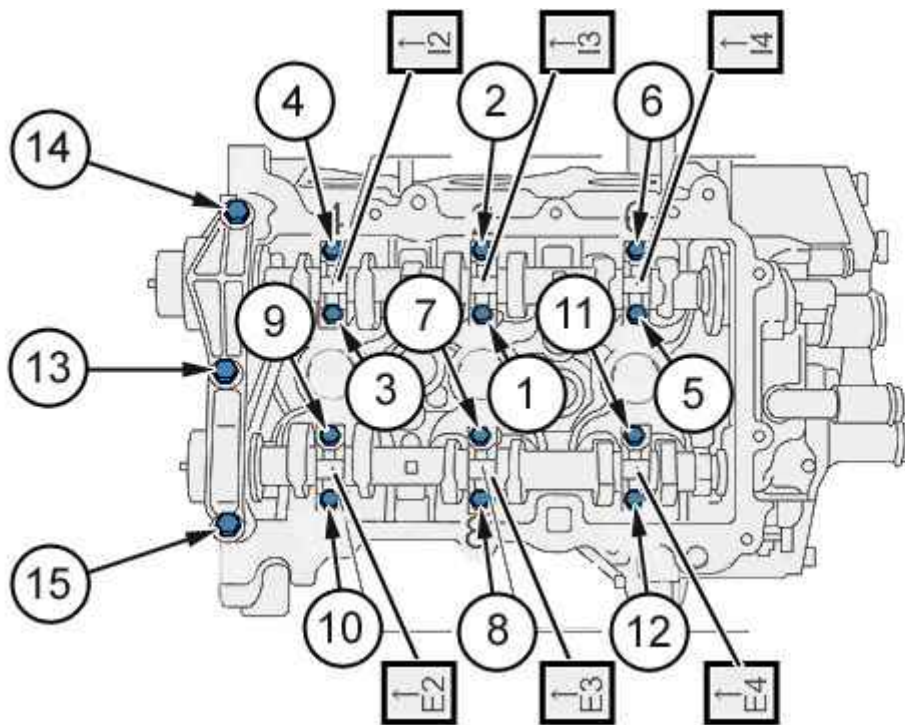
2. Блок цилиндров



Рисунок : V1BB0IMD



Метка	Название	Момент затяжки
(11)	Болт картера цепи привода ГРМ	Затяжка моментом 2,4 дН.м
(12)	Опора компрессора	Затяжка моментом 2,4 дН.м
(13)	Болт картера цепи привода ГРМ	Затяжка моментом 4 дН.м

3. Смазка

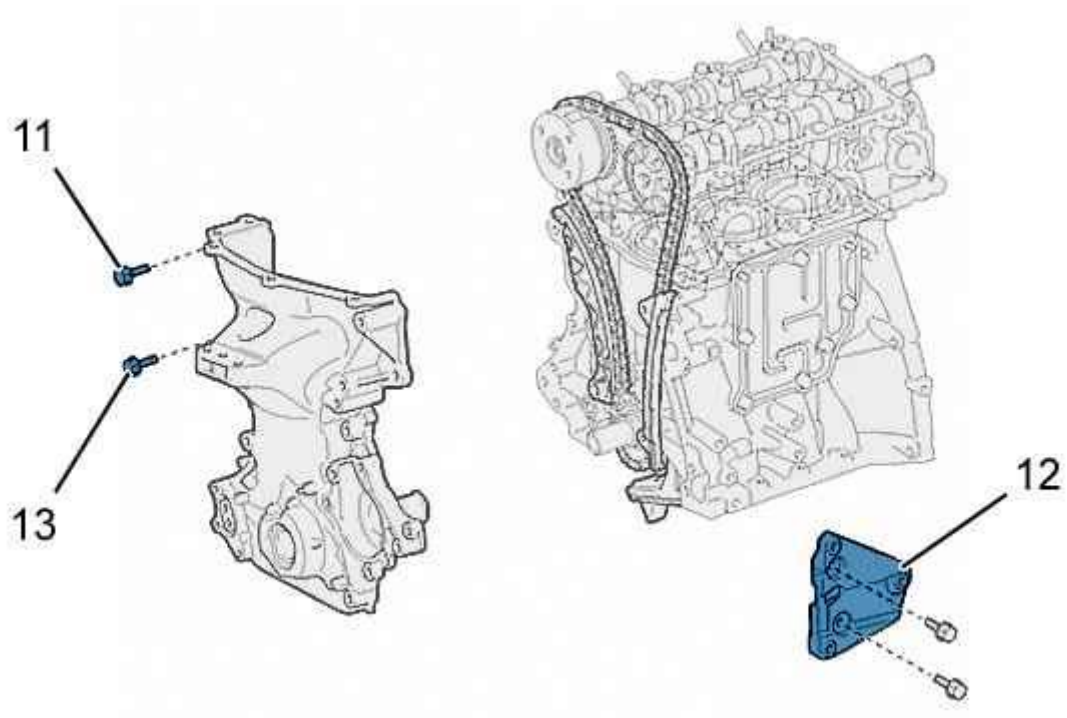

Рисунок : B1BB0IND

Метка	Название	Момент затяжки
	Масляный насос	Затяжка моментом 0,9 дН.м
(14)	Болт нижней части картера	Затяжка моментом 1 дН.м
(15)	Болт нижней части картера	Затяжка моментом 2,4 дН.м

4. Маховик-сцепление

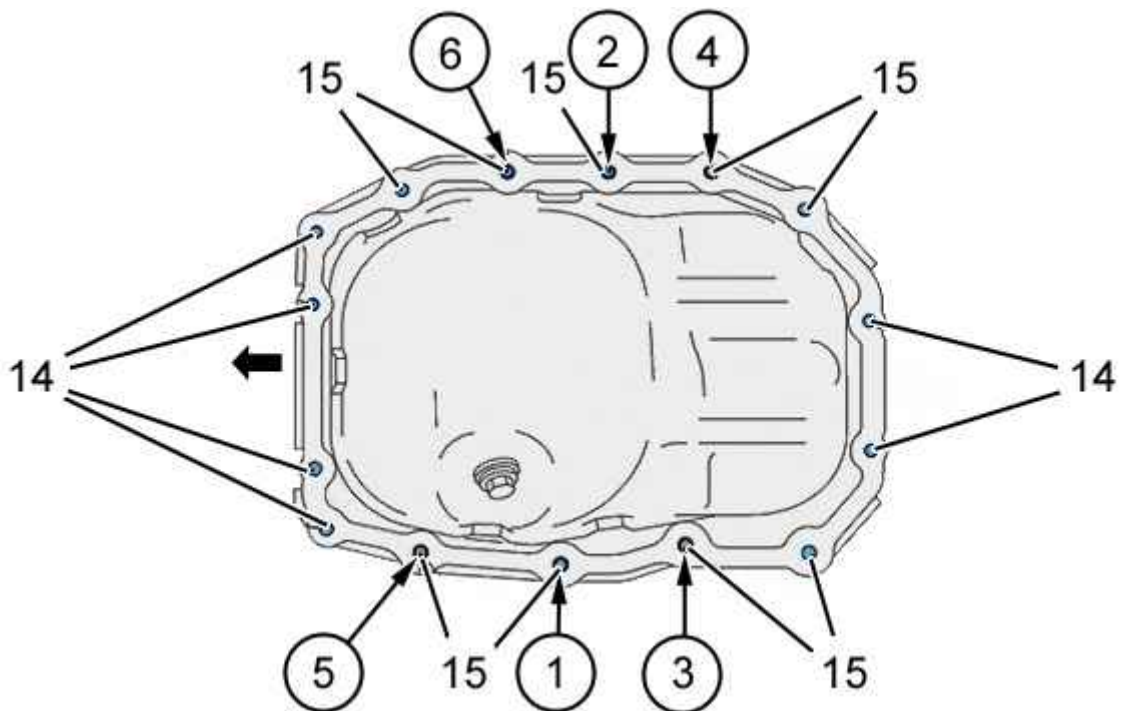

Рисунок : B2BB009D

Метка	Название	Момент затяжки
(16)	Болт - Маховик	Затяжка моментом 7,8 дН.м
(17)	Болт - Механизм сцепления	Затяжка моментом 1,9 дН.м

5. Контур впрыскивания

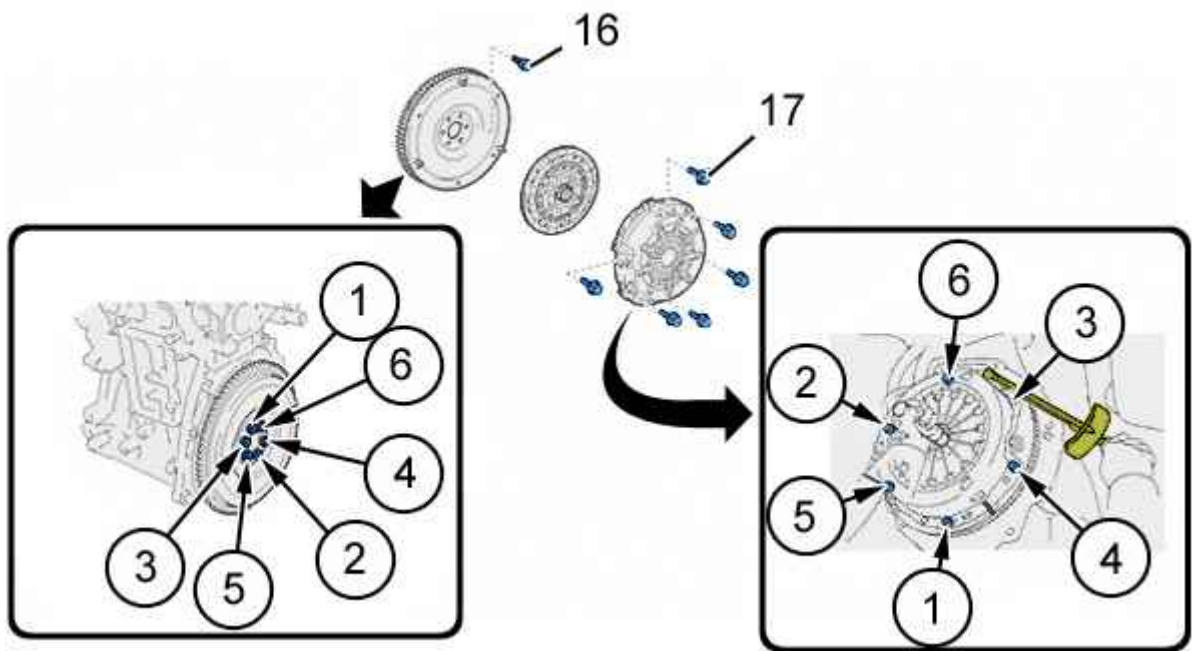

Рисунок : B1BB01PD

Метка	Название	Момент затяжки
(18)	Болт - Топливная рейка на блоке	Затяжка моментом 2,7 дН.м

6. Системы охлаждения

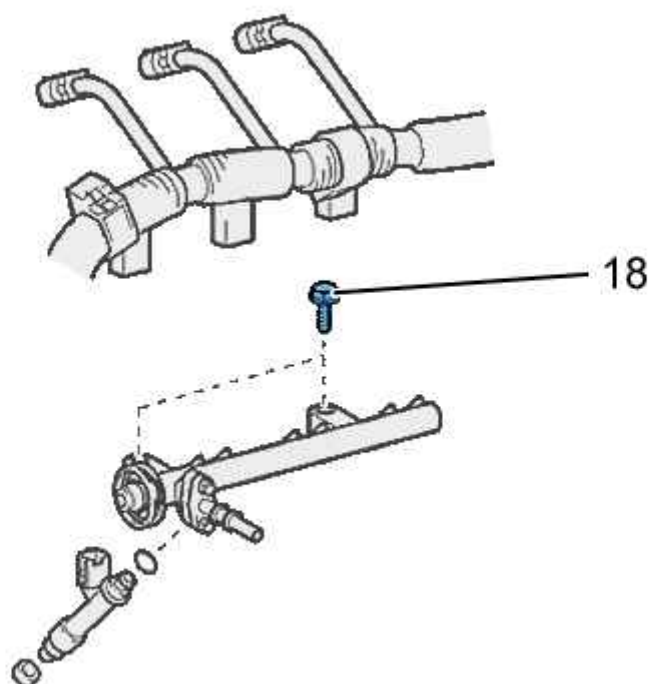

Рисунок : B1GB004D

Метка	Название	Момент затяжки
(19)	Болт - Насос системы охлаждения	Затяжка моментом 2,8 дН.м
(20)	Болт - Блок входа охлаждающей жидкости	Затяжка моментом 0,7 дН.м

7. Аксессуары

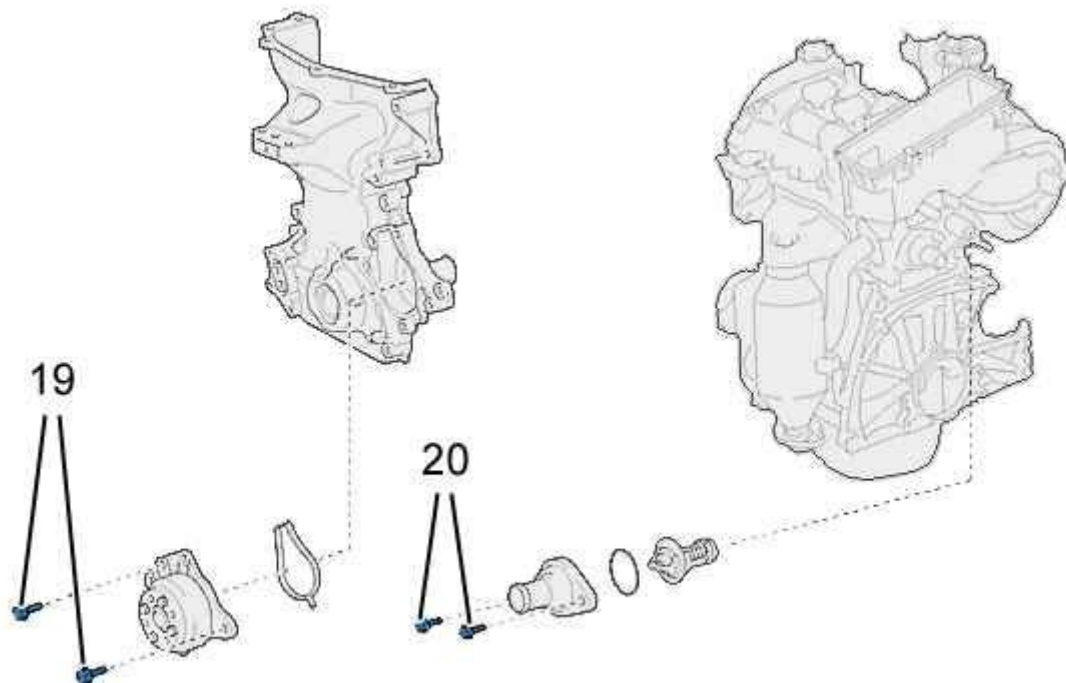
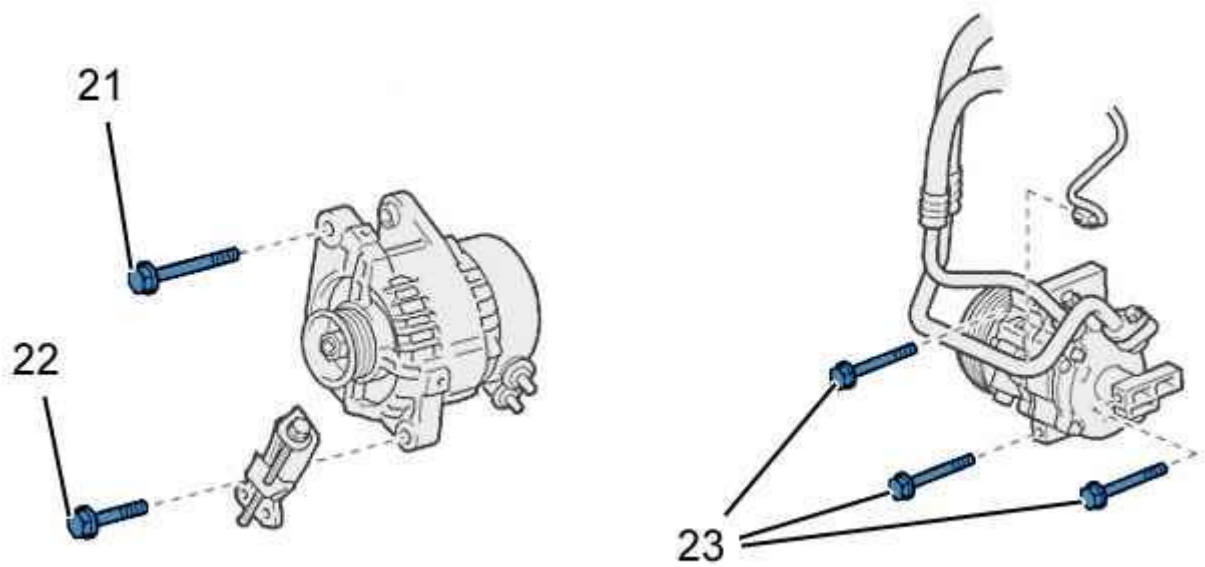

Рисунок : B1BB01VD



Метка	Название	Момент затяжки
(21)	Болт - Генератор	Затяжка моментом 4,9 дН.м
(22)	Болт - Натяжитель	Затяжка моментом 3,4 дН.м
(23)	Болт - Компрессор климатической установки	Затяжка моментом 2,4 дН.м